



MICHIGAN PNEUMATIC TOOL, INC.

MP-MP55A Nipper

■ 部品表 / ■ Parts list

番号	品名	DESCRIPTION	番号	品名	DESCRIPTION
1	本体A	Body A	14'	Oリング	O-Ring
2	本体B	Body B	15	ナット	Nut
2'	コネクタ	Connector	16	ロールピン	Spring Pin
3	ピストン	Piston	17	ニップル	Air Nipple
4	エアーピン	Valve Pin	18	ウレタンボール	Urethane Ball
5	止めネジ	Screw	19	フック	Hanger
6	ネジピン	Screw Pin	20	スプリング	Spring
7	替刃	Blades	21	Oリング	O-Ring
8	レバー	Lever	22	本体C	Body C
9	股バネ	Spring	23	ピストンB	Piston B
10	戻しバネ	Spring	24	菊型ワッシャー	Washer
10'	戻しバネ	Spring	(A)	摺動部	Sliding Surface
11	Oリング	O-Ring	40	ウレタンボール	Urethane Ball
11'	Oリング	O-Ring	41	バルブスイッチ	Valve Switch
12	Oリング	O-Ring	42	Oリング (×2)	O-Ring (×2)
13	Oリング	O-Ring	43	ロールピン	Spring Pin
14	Oリング	O-Ring	44	押えバネ	Spring

※ MR3, MP3には②スプリングは付いていません。 / ②Spring is not mounted in MR3 and MP3

■ 部品表 / ■ Parts list

番号	品名	DESCRIPTION	番号	品名	DESCRIPTION
1	本体A	Body A	14'	Oリング	O-Ring
2	本体B	Body B	15	ナット	Nut
2'	コネクタ	Connector	16	ロールピン	Spring Pin
3	ピストン	Piston	17	ニップル	Air Nipple
4	エアーピン	Valve Pin	18	ウレタンボール	Urethane Ball
5	止めネジ	Screw	19	フック	Hanger
6	ネジピン	Screw Pin	20	スプリング	Spring
7	替刃	Blades	21	Oリング	O-Ring
8	レバー	Lever	22	本体C	Body C
9	股バネ	Spring	23	ピストンB	Piston B
10	戻しバネ	Spring	24	菊型ワッシャー	Washer
10'	戻しバネ	Spring	(A)	摺動部	Sliding Surface
11	Oリング	O-Ring	40	ウレタンボール	Urethane Ball
11'	Oリング	O-Ring	41	バルブスイッチ	Valve Switch
12	Oリング	O-Ring	42	Oリング (×2)	O-Ring (×2)
13	Oリング	O-Ring	43	ロールピン	Spring Pin
14	Oリング	O-Ring	44	押えバネ	Spring

※ MR3, MP3には②スプリングは付いていません。 / ②Spring is not mounted in MR3 and MP3

M P型. MPL型 部品図 / Parts figure of MP and MPL types

■ 本機種は増圧機構方式を採用した機種です。取扱い方法はMR型と全く同じです。
■ This model is attached the intensifier (Booster) to increase the pressure. The usage is totally the same as MR types.

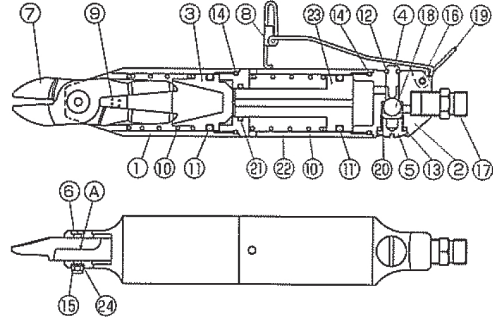

機種 / Model	使用空気圧 / Air Pressure
MP3, MP5, MP7, MP10, MP15L	0.3 ~ 0.4 MPa
MP12, MP15	0.4 ~ 0.5 MPa
MP2000	0.4 ~ 0.6 MPa

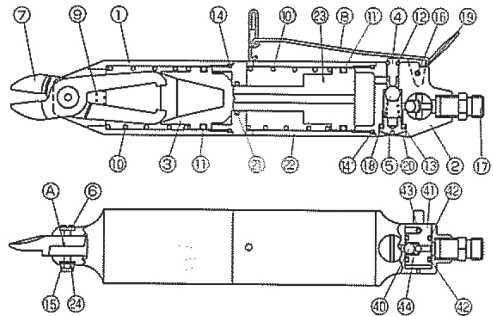

機種 / Model	使用空気圧 / Air Pressure
MP250L, MP35AL	0.35~0.45 MPa
MP25A	0.4 ~ 0.5 MPa
MP25, MP250, MP35A, MP3000	0.5 ~ 0.6 MPa

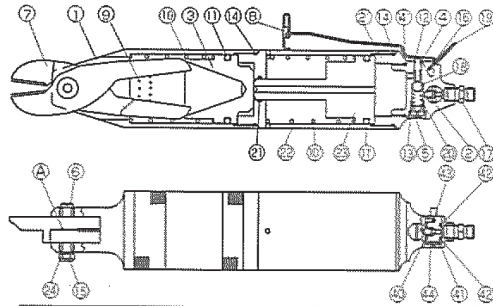

機種 / Model	使用空気圧 / Air Pressure
MP55AL	0.35~0.45 MPa
MP55A, MP5000, MP5000L	0.5 ~ 0.6 MPa

番号	交換必要部品	推奨注文部品	No.	Replacing parts	Recommended order parts
3	ピストン	ピストン (Oリング付)	3	Piston	Piston (with O-Ring)
4	エアーピン	エアーピン (Oリング付)	4	Air Pin	Air Pin (with O-Ring)
5	止めネジ	止めネジ (Oリング付)	5	Screw	Screw (with O-Ring)
23	ピストンB	ピストンB (Oリング付)	23	Piston B	Piston B (with O-Ring)
41	バルブスイッチ	バルブスイッチ (Oリング付)	41	Valve Switch	Valve Switch (with O-Ring)

※ 部品番号⑥を「ネジピンセット」でご注文頂ければ⑬ナットと⑭菊型ワッシャーもセットで出荷致します。
Order ⑥ Screw Pin as 「⑥ Screw Pin Set」, we will ship ⑬ Nut and ⑭ Washer with ⑥ Screw Pin

仕様は予告なしに変更することがあります。 / Specifications subject to change without notice